

DHS 12

(Dieser Artikel ersetzt die bisherige Type DH 11)

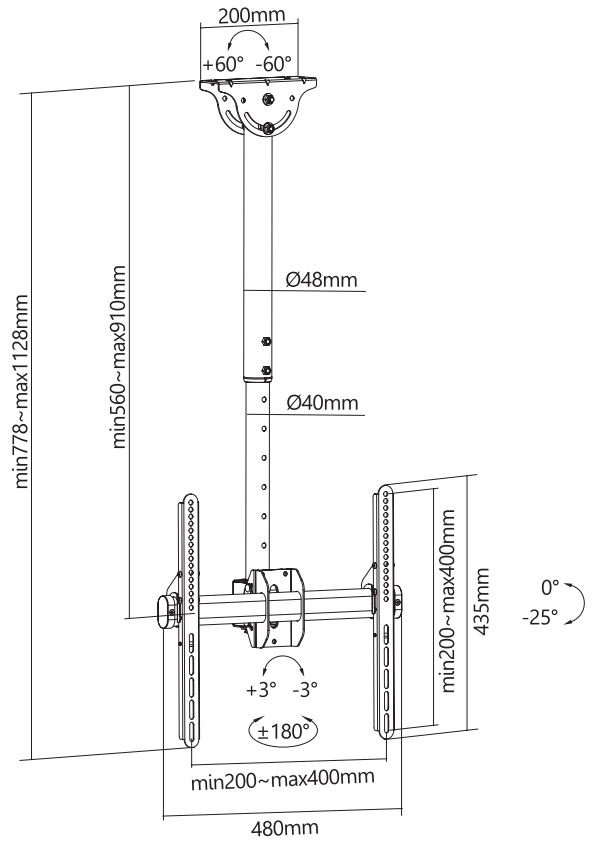

technische Änderungen vorbehalten

TV Deckenhalterung

- geeignet für alle Lochabstände bis max. 40cm horizontal & max. 40cm vertikal
- neigbar -25°
- schwenkbar ±180°
- horizontaler Ausgleichswinkel ±3°
- max Traglast: 50kg
- Deckenabstand: min. 78cm, max. 113cm
- mit integrierter, innenliegender Kabelführung
- Befestigungsmaterial im Lieferumfang enthalten



Artikel-Nr.	Verpackung	Listenpreis	UVP	EAN Code
DHS 12	Karton	59,00€	-	40 05298 09653 3

