

# Magnetfeldsensor für Pneumatikzylinder (magnetfeldfest) BIM-IKM-AN6X2-H1141/S34

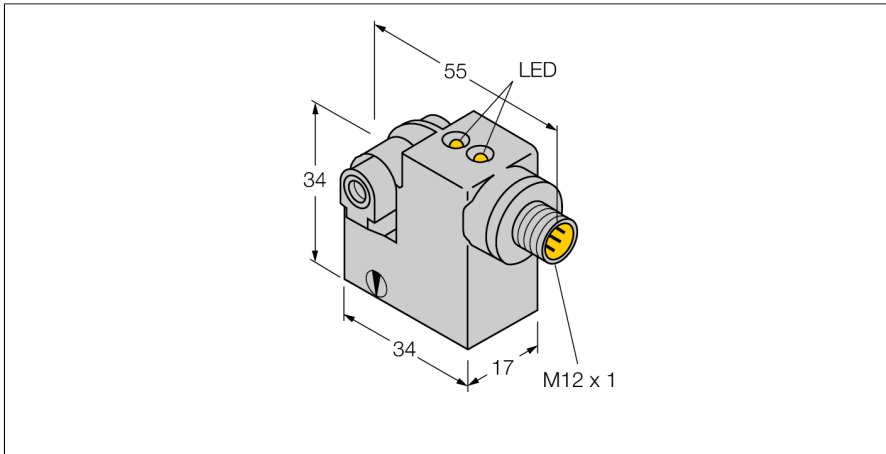

- quaderförmig, Höhe 34 mm
- Metall, GD-Zn
- magnet-induktiver Sensor
- Schweißfest gegen Wechselfelder von 50...60 Hz
- DC 3-Draht, 10...30 VDC
- Schließer, NPN-Ausgang
- Steckverbinder, M12 x 1

### Anschlussbild

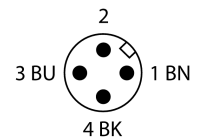
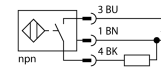

Typ	BIM-IKM-AN6X2-H1141/S34
Ident-No.	46273

Sonderausführung	S34 entspricht: magnetfeldfest
------------------	-----------------------------------

Allgemeine Daten	
Überfahrgeschwindigkeit	≤ 1 m/s
Wiederholgenauigkeit	≤ ± 0.1 mm
Temperaturdrift	≤ 0.1 mm
Hysterese	≤ 1 mm

Elektrische Daten	
Betriebsspannung	10...30 VDC
Restwelligkeit	≤ 10 % U <sub>s</sub>
DC Bemessungsstrom	≤ 200 mA
Reststrom	≤ 0.1 mA
Isolationsprüfspannung	≤ 0.5 kV
Kurzschlusschutz	ja/ taktend
Spannungsfall bei I <sub>s</sub>	≤ 1.8 V
Drahtbruchsicherheit / Verpolungsschutz	ja/ vollständig
Ausgangsfunktion	Dreidraht, Schließer, NPN
Schaltfrequenz	0.02 kHz

Mechanische Daten	
Bauform	Quader, IKM
Abmessungen	34 x 17 x 34 mm
Gehäusewerkstoff	Metall, GD-Zn
Material aktive Fläche	Kunststoff, PA12-GF30
Elektrischer Anschluss	Steckverbinder, M12 x 1

Umgebungsbedingungen	
Umgebungstemperatur	-25...+70 °C
Vibrationsfestigkeit	55 Hz (1 mm)
Schockfestigkeit	30 g (11 ms)
Schutzart	IP67
MTTF	2283 Jahre nach SN 29500 (Ed. 99) 40 °C

### Funktionsprinzip

Magnetfeld-Sensoren werden durch Magnetfelder betätigt und insbesondere zur Erfassung der Kolbenposition in Pneumatikzylindern eingesetzt. Da Magnetfelder nichtmagnetisierbare Metalle durchdringen können, ist es möglich, mit dem Sensor einen am Kolben angebrachten Dauermagneten durch die Aluminium-Zylinderwand hindurch zu detektieren. Schweißfeste permaprox Sensoren "frieren" den Schaltzustand ein, wenn ein magnetisches Wechselfeld (50...60 Hz) detektieren. Auf diese Weise sind Fehlschaltungen während des Schweißvorganges ausgeschlossen. Nach dem Verschwinden des Feldes arbeiten die Sensoren problemlos weiter.

## Montage auf folgende Profile

Zylinderbauform	
Betriebsspannungsanzeige	LED, grün
Schaltzustandsanzeige	LED, gelb

## Zubehör

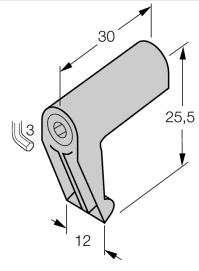
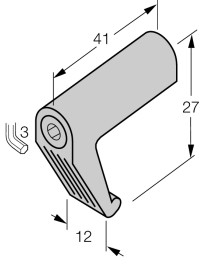
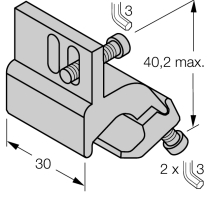
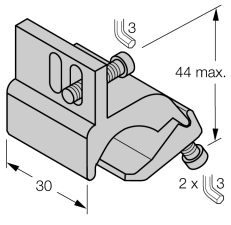
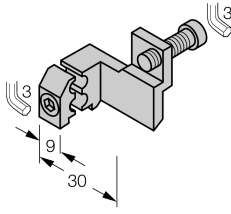
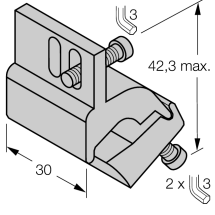
Typ	Ident-Nr.		Maßbild
KLI1	69710	Klemmstück zur Montage von Magnetfeldsensoren auf Zugankerzylindern; Zylinderdurchmesser: 32...100 mm; Werkstoff: Zinkdruckguss	
KLI3	69712	Klemmstück zur Montage von Magnetfeldsensoren auf Zugankerzylindern; Zylinderdurchmesser: 63...160 mm; Werkstoff: Zinkdruckguss	
KLI5	6971802	Klemmstück zur Montage von Magnetfeldsensoren auf Profilzylindern; Zylinderdurchmesser: 32...50 mm; Werkstoff: Aluminium	
KLI6	6971805	Klemmstück zur Montage von Magnetfeldsensoren auf Profilzylindern; Zylinderdurchmesser: 50...100 mm; Werkstoff: Aluminium	
KLI7	6971810	Klemmstück zur Montage von Magnetfeldsensoren auf Profilzylindern mit außenliegender Schwalbenschwanzführung; Zylinderdurchmesser: 32...200 mm; Werkstoff: Aluminium	
KLI5Z	6971803	Klemmstück zur Montage von Magnetfeldsensoren auf Zugankerzylindern; Zylinderdurchmesser: 32...63 mm; Werkstoff: Aluminium	

## Zubehör

Typ	Ident-Nr.		Maßbild
KLI6Z	6971806	Klemmstück zur Montage von Magnetfeldsensoren auf Zugankerzylindern; Zylinderdurchmesser: 50...125 mm; Werkstoff: Aluminium	