

Technisches Datenblatt

Überspannungsschutz für Hochgeschwindigkeitsnetzwerke bis 1 GBit (Klasse ND-CAT6/E-F)

Artikelnummer: 5081802



Datenleitungsschutzgerät für Hochgeschwindigkeitsnetzwerke

- hochwertige RJ45-Buchsen
- geringer Schutzpegel bei hoher Strombelastung
- Erdung über Hutschiene oder Anschlusskabel
- Unterstützung von Power over Ethernet ++ (PoE++/4PPoE) bis 1 A gemäß IEC-EE 802.3
- geprüfte Übertragungsqualität in Netzwerken bis 1 GBit/s (Klasse E) bzw. CAT6
- schnelle Installation durch steckbare Ausführung
- inkl. Hutschiene-Befestigungsset und Erdungskabel

Anwendungsbeispiel: 1 GBit-Ethernet, 10/100 MBit-Ethernet, PoE-Anwendungen, IP-Kamerasysteme, ISDN S0-Schnittstellen



Alu Aluminium

Stammdaten

Artikelnummer	5081802
Bezeichnung 1	Net Defender Feinschutz
Bezeichnung 2	für Klasse E/CAT6
Hersteller	OBO
Dimension	58V
Farbe	silbergrau; RAL 7001
Werkstoff	Aluminium
Kleinste VK-Einheit	1
Mengeneinheit	Stück
Gewicht	16,38 kg
Gewichtseinheit	kg/100 St.

Abmessungen

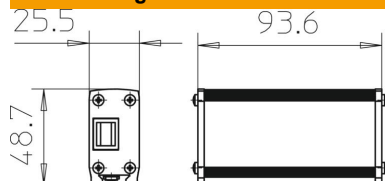

Technisches Datenblatt

Überspannungsschutz für Hochgeschwindigkeitsnetzwerke bis 1 GBit (Klasse ND-CAT6/E-F)

Artikelnummer: 5081802



Technische Daten

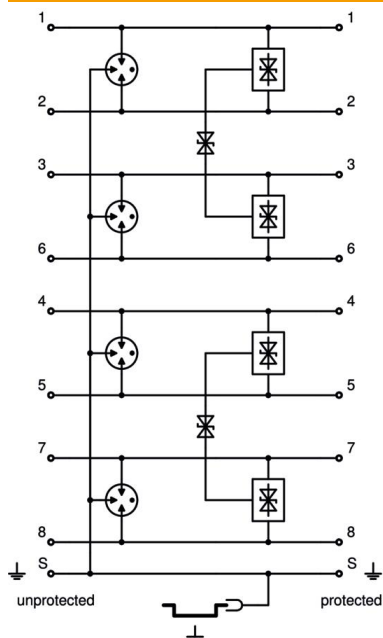

Anzahl Pole	8
Ausführung	Feinschutz, 8 Adern + Schirm
Channel performance Ansi/EA	CAT 6
Channel performance ISO/IEC	Class E
Einfügedämpfung (Insertion loss)	≤3 dB
Erdung über:	Anschlussleitung/Hutschiene
Explosionsgeprüfte Ausführung	nein
Fernmeldekontakt	nein
Gesamt-Ableitstoßstrom (8/20)	5 kA
Höchste Dauerspannung AC	41 V
Höchste Dauerspannung DC	58 V
Kategorie	Typ 2+3 / C2+C1
LPZ	1→3
Montageart	Connector/Kabeladapter
Prüfnorm	IEC 61643-21
Schirm Anschluss	ja
Schirmung	direkt
Schutzart	IP20
Schutzpegel Ader - Ader	<40 V
Schutzpegel Ader - Erde	<900 V
SPD nach IEC 61643-21	Class II+III / C2+C1
Stecksystem	RJ45 8(8)
Stoßstromfestigkeit Ader - Ader	C1: 0,3 kV / 0,15 kA (8/20µs)
Stoßstromfestigkeit Ader - Erde	C2: 3 kV / 1,5 kA (8/20µs)
Temperatureinsatzbereich max.	80 °C
Temperatureinsatzbereich min.	-40 °C
Leitungsart für Überspannungsschutzgeräte	Datenleitung CAT