

SECHSKANTMUTTER M16X1.5. SW17

– Befestigungsmutter für Flansche

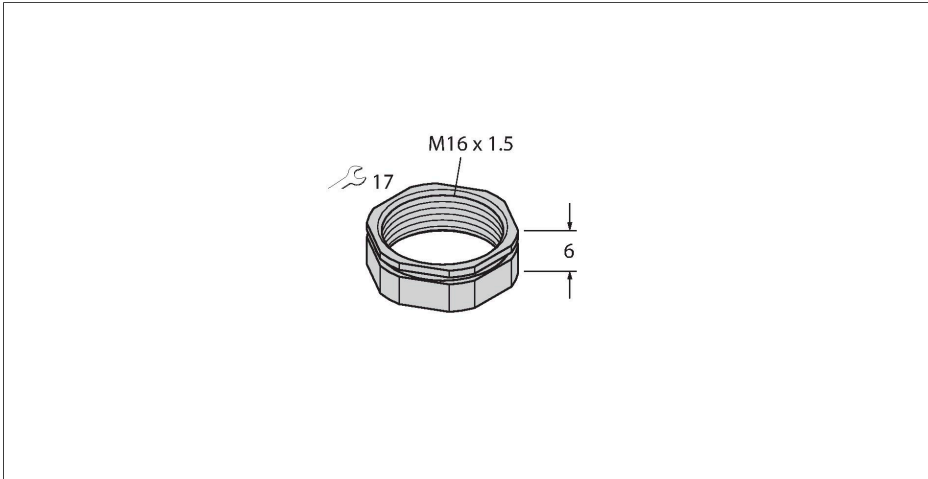

Merkmale

- Material: Metall, CuZn, vernickelt
- Einschraubgewinde: M16 × 1.5
- Schlüsselweite: SW17
- Höhe: 6 mm

Technische Daten

Typ	SECHSKANTMUTTER M16X1.5. SW17
Ident-No.	6936166