

DIN-Power FM21+24FCS-4,5C1-1

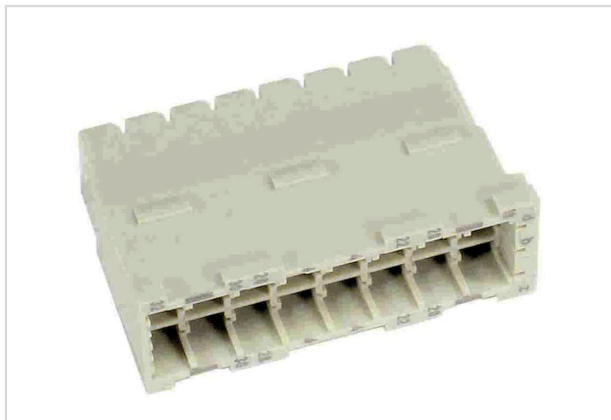

Das Bild dient lediglich illustrativen Zwecken. Bitte beachten Sie die Produktbeschreibung.

Artikelnummer	09 06 045 2875
Beschreibung	DIN-Power FM21+24FCS-4,5C1-1
HARTING eCatalogue	https://b2b.harting.com/09060452875

Bezeichnung

Kategorie	Steckverbinder
Baureihe	DIN 41612
Bezeichnung	Bauform FM
Komponente	Federleiste
Kontaktbeschreibung	gerade

Ausführung

Anschlussart	Wellenlötanschluss Crimpanschluss
Art der Verbindung	Motherboard to daughtercard Leiterplatte zu Kabel Kabel zu Kabel
Kontaktanzahl	45
Kontaktbestückung	Reihen z, b und d, Positionen 2, 4, 6, 8, 10, 12, 14
Länge der Pins	4,5 mm
Kodierung	Kodierung mit Kontaktverlust
Leiterplattenbefestigung	mit Flansch
Hinweise	Crimpkontakte bitte separat bestellen.

Technische Kennwerte

Steckkontaktreihen	3
Raster, steckseitig	3,81 mm
	5,08 mm
Bemessungsstrom	6 A



Pushing Performance
 Since 1945

Technische Kennwerte

Bemessungsstrom	Bemessungsstrom gemessen bei 20 °C, Details siehe Deratingkurve
Luftstrecke	≥1,6 mm
Kriechstrecke	≥3 mm
Isolationswiderstand	>10 ¹² Ω
Durchgangswiderstand	≤15 mΩ
Grenztemperatur	-55 ... +125 °C
Steckkraft	≤70 N
Ziehkraft	≤70 N
Anforderungsstufe	1 nach IEC 60603-2
Steckzyklen	≥500
Prüfspannung U _{eff}	1,55 kV (Kontakt-Kontakt) 2,5 kV (Kontakt-Masse)
Isolierstoffgruppe	IIIa (175 ≤ CTI < 400)
Hot plugging	nein

Materialeigenschaften

Werkstoff Einsatz	Thermoplastischer Formstoff, glasfaserverstärkt
Farbe Einsatz	RAL 7032 (kieselgrau)
Werkstoff Kontakte	Kupferlegierung
Kontaktoberfläche	Edelmetall über Ni steckseitig Sn über Ni anschlussseitig
Materialbrennbarkeitsklasse nach UL 94	V-0
RoHS	konform
ELV Status	konform
China RoHS	e
REACH Annex XVII Stoffe	nicht enthalten
REACH ANNEX XIV Stoffe	nicht enthalten
REACH SVHC Stoffe	nicht enthalten
California Proposition 65 Stoffe	ja
California Proposition 65 Stoffe	Antimontrioxid Nickel
Brandschutz in Schienenfahrzeugen	EN 45545-2 (2020-08)
Anforderungssatz mit Gefährdungsstufen	R26

Normen und Zulassungen

Normen	IEC 60603-2 (normergänzend)
UL / CSA	UL 1977 ECBT2.E102079 CSA-C22.2 No. 182.3 ECBT8.E102079
Bahnklassifizierung	F1/I2 gemäß NFF 16-101/102

Kaufmännische Daten

Packungsgröße	20
Nettogewicht	24,98 g
Ursprungsland	Deutschland
europäische Zolltarifnummer	85366990
GTIN	5713140011045
ETIM	EC002637
eCl@ss	27460201 Leiterplattensteckverbinder (Platinenanschluss)

Derating Diagramm

Die Strombelastbarkeit von Steckverbindern wird durch die thermische Belastbarkeit der Werkstoffe der Kontaktelemente einschließlich Anschlüsse und der Isolierteile begrenzt. Die Derating-Kurve gilt daher für Ströme, die dauernd, nicht intermittierend, durch jedes Kontaktelement der Steckverbindung gleichzeitig fließen dürfen, ohne dass die obere zulässige Grenztemperatur überschritten wird.

Mess- und Prüfverfahren nach IEC 60512-5-2

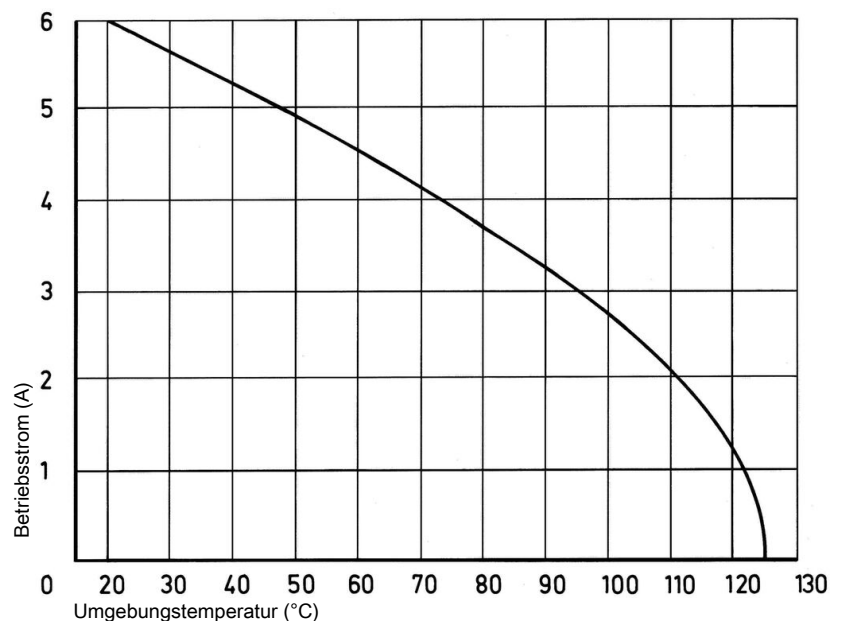

Kodierung mit Kontaktverlust

Zur Unverwechselbarkeit mehrerer Steckverbinder nebeneinander ist eine Kodierung erforderlich.

Eine Kodierung wird durch das Einsetzen eines Kodierteiles an die gewünschte Kontaktstelle – mit Kontaktfeder – in der Federleiste erreicht.

Das korrespondierende Messer muss mit dem Abdrehwerkzeug abgedreht werden. Es wird empfohlen mindestens 3 Kodierteile zu verwenden.

Kodierstift 09 04 000 9908

Abdrehwerkzeug für Messerkontakte 09 99 000 0038

Installation der Crimpkontakte

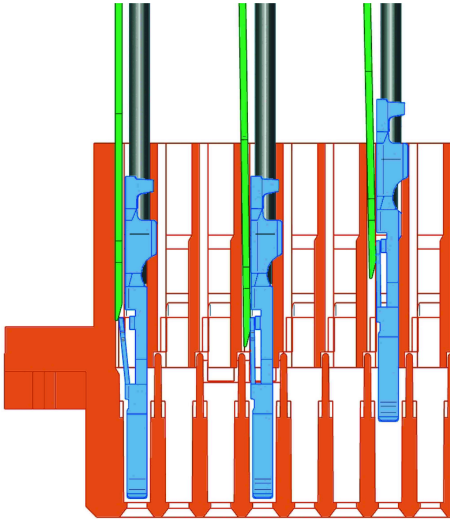

Montage der Crimpkontakte:

Nach dem Crimpen der Drahte auf die Kontakte mit Hilfe eines Crimpwerkzeugs oder eines Crimpautomaten sollten die Kontakte richtig ausgerichtet und in der erforderlichen Konfiguration in die Aussparungen des Isolierkorpers eingefuhrt werden. Sie rasten ein und werden fest in Position gehalten. Ein leichter Zug am Draht stellt die korrekte Zugfestigkeit des Kontakts sicher. Bei Verwendung von Litzen mit einer Starke unter $0,37 \text{ mm}^2$ ist ein Montagewerkzeug erforderlich.

Artikelnummer des Montagewerkzeugs: 09 99 000 0100

Demontage der Crimpkontakte:

Das Demontagewerkzeug wird in einen Schlitz an der Seite der jeweiligen Crimpkammer eingefuhrt. Diese Aktion druckt die Kontakthaltefeder zusammen, daher kann der Kontakt durch leichtes Ziehen am Draht problemlos herausgezogen werden. Das fuhrt zu keiner Beschadigung des Kontakts / Kabels, der bei Bedarf neu positioniert / nachgerustet werden kann. Die Zeichnung zeigt die Demontage (max. 5x).

Artikelnummer des Demontagewerkzeugs: 09 99 000 0101

Lotanleitung

Die Steckverbinder sollten beim Loten geschutzt werden. Andernfalls konnen sie durch Lotvorgange verunreinigt werden oder sich durch Uberhitzung verformen.

1) Bei Prototypen und Kleinserien schutzen Sie die Steckverbinder mit einem Industrieklebeband, z.B. Tesaband 4331 (www.tesa.de). Decken Sie die Unterseite des Steckverbinder-Isolierkorpers und die angrenzenden Teile der Leiterplatte sowie die offenen Seiten des Steckverbinders ab. Dadurch wird verhindert, dass Hitze und Gase des Lotgerats den Steckverbinder beschadigen. Etwa $140 + 5 \text{ mm}$ des Bandes sollten ausreichen.

2) Fur groe Serien wird ein Lotrahmen empfohlen. Sein Schutzdeckel mit einer schnell wirkenden mechanischen Verriegelung schutzt die Steckverbinder vor Gas und Warme, die vom Lotgerat erzeugt werden. Als zusatzlicher Schutz kann eine Folie zum Abdecken der nicht zu verlotenden Teile verwendet werden.

Steckbedingungen



Um eine sichere Kontaktgabe zu gewährleisten und ein Beschädigen der Steckverbinder zu verhindern, sind nachfolgende Einbauhinweise zu beachten.

Diese Steckbedingungen entsprechen IEC 60603-2.

Die Steckverbinder sollen nur spannungslos betätigt werden.