

**iQ500, Amerikanischer Side by Side, 178.7 x 90.8 cm, Edelstahl antiFingerprint KA93GAIDP**



Die Side-by-side-Kühl-Gefrier-Kombination mit noFrost-Technik, um nie wieder abzutauen sowie Eis- und Wasserspender und spezielles Barfach.

- ✓ noFrost: nie wieder abtauen.
- ✓ Extragroßes Lagervolumen: mehr Platz für deine Einkäufe.
- ✓ Gebürsteter Stahl mit antiFingerprint: weniger Putzaufwand für deine Türen aus gebürstetem Stahl.
- ✓ Eis- und Wasserspender mit Wasseranschluss: Erfrischung leicht gemacht.
- ✓ bottleRack: Flaschen sicher und griffbereit aufbewahren.

**Technische Daten**

Energieeffizienzklasse: .....	D
Durchschnittlicher Energieverbrauch in Kilowattstunden pro Jahr (kWh/a) (EU 2017/1369): .....	258 kWh/annum
Summe der Volumen der Tiefkühlfächer (EU 2017/1369): .....	191 l
Summe der Volumen der Kaltlagerfächer und Kühlfächer: .....	369 l
Geräuschwert: .....	41 dB(A) re 1 pW
Geräusch-Effizienzklasse: .....	C
Bauform: .....	Freistehend
Dekorrahmen/ - platte: .....	Möglich mit Zubehör
Höhe: .....	1787 mm
Gerätebreite: .....	908 mm
Gerätetiefe: .....	707 mm
Nettogewicht: .....	130.2 kg
Anschlusswert: .....	240 W
Absicherung: .....	10 A
Türöffnung: .....	Links und rechts
Spannung: .....	220-240 V
Frequenz: .....	50-60 Hz
Länge Anschlusskabel: .....	170.0 cm
Anzahl Verdichter: .....	1
Anzahl unabhängiger Kühlkreisläufe: .....	1
Innenlüfter: .....	Nein
Scharniere wechselbar: .....	Nein
Anzahl verstellbarer Ablagen-Kühlteil (Stck): .....	0
Flaschenregale: .....	Ja
EAN-Nummer: .....	4242003952214
Marke: .....	Siemens
Internationale Bestellbezeichnung: .....	KA93GAIDP
Frostfree System: .....	Kühlschrank und Gefriergerät
Gerätetyp: .....	nicht vorhanden
Integriertes Zubehör: .....	1 x Anschlussschlauch, 1 x Eierablage



## iQ500, Amerikanischer Side by Side, 178.7 x 90.8 cm, Edelstahl antiFingerprint KA93GAIDP

- noFrost, Solo-Kühlschränke side-by-side
- Gebürsteter Stahl antiFingerprint

### Leistung und Verbrauch

- Energieeffizienzklasse: D
- Energieverbrauch / Jahr: 258 kWh/a
- Geräuscheffizienzklasse / Geräusch-Wert: C / 41 dB
- Nutzinhalt gesamt: 560 l

### Design

- Vertikaler Stangengriff
- LED Beleuchtung

### Komfort und Sicherheit

- noFrost - nie wieder abtauen!
- Außen Digitalanzeige - alles im Blick und perfekt unter Kontrolle!
- Elektronische Temperaturregelung, exakt digital ablesbar
- Getrennte Temperaturregelung für Kühl- und Gefrierraum
- Super-Taste: superKühlen
- SuperGefrieren: ja
- Optische und akustische Warneinrichtung bei geöffneter Tür

### Eis und Wasser

- Automatischer Eiswürfelbereiter
- Wasserfilter entnehmbar
- Crushed Eis, Eiswürfel oder kaltes Trinkwasser bei Betätigung der Spendertaste mit LED Beleuchtung

### Kühlteil

- Nutzinhalt Kühlfächer: 369 l
- Multi-Airflow-System
- 5 Abstellflächen aus Sicherheitsglas
- 3 durchgehender Türabsteller

### Frischhaltesystem

- 2 Fresh Boxen auf Rollen

### Gefrierteil

- Nutzinhalt Tiefkühlfächer: 191 l
- Gefriervermögen in 24 Std.: 12 kg
- 2 transparente Gefriergut-Schubladen
- 3 Türabsteller im Gefrierraum

### Technische Informationen

- Gerät auf 4 Rollen, justierbar

### Maße

- Gerätemaße ( H x B x T): 178.7 cm x 90.8 cm x 70.7 cm
- Klimaklasse: SN-T
- 220 - 240 V
- Länge des Anschlusskabel: 170 cm

### Zubehör

- 1 x Anschlussschlauch, 1 x Eierablage

### Länderspezifische Optionen

- Auf Basis der Ergebnisse der Normprüfung über 24 Std. Tatsächlicher Verbrauch abhängig von Nutzung/Standort des Geräts.

**iQ500, Amerikanischer Side by Side, 178.7 x 90.8 cm, Edelstahl antiFingerprint KA93GAIDP**

Maße in mm

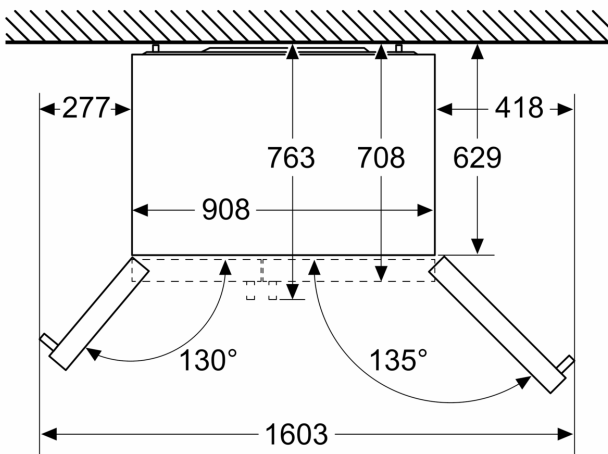

Maße in mm

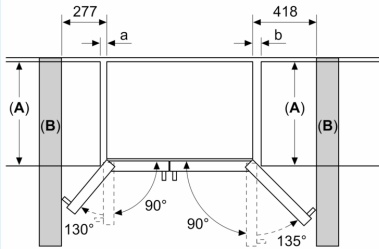

A	a	b
≤ 600	50	50
600 < A ≤ 650	50	50
650 < A ≤ 700	53	96
> 700	277	418

**A:** Möbel- oder Arbeitstapfentiefe

**B:** Wand  
Schubladen ausziehbar bei 90°  
geöffneter Tür

Schubladen herausnehmbar bei  
vollständig geöffneter Tür

Maße in mm

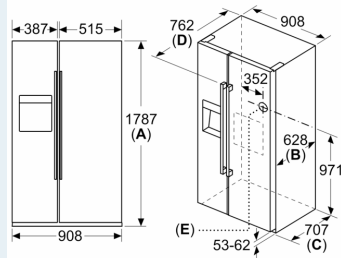

Spezifikationen	
<b>A</b>	Vorderseite ist einstellbar von 1783 bis 1792
<b>B</b>	Schranktiefe
<b>C</b>	Tiefe einschließlich Tür, ohne Griff
<b>D</b>	Tiefe einschließlich Tür, mit Griff
<b>E</b>	Wasseranschluss an das Gerät