

AM00022

ZUBEHÖR • MONTAGE

Zubehör Magnetisch, Befestigungsschelle, Ø14mm 37lang, Spannweite 4,4-14,1mm, Durchmesser 14mm, Zink, für Sensor 9rund, für Zylinder Zylinderschiene, Schraubbefestigung



MECHANISCHE EIGENSCHAFTEN

Befestigungsart	Schraubbefestigung
Breite	10 mm
Durchmesser	14 mm ... 14 mm
für Sensor	9rund
Höhe	22.7 mm
Länge	37.2 mm
Nenn Durchmesser	14 mm
Werkstoff	Zink
Zur Befestigung an	Zylinder Zylinderschiene

SONSTIGE EIGENSCHAFTEN

Geeignet im Brandschutzbereich	-
--------------------------------	---

Weiteres

Verpackungsmaße	70mm x 0.05mm x 120mm
Versandgewicht	0.03kg
Warennummer	79070000

Klassifizierung

ipf Produktgruppe	900
eClass 8.0	27279202
eClass 9.0	27273701
eClass 9.1	27273701
ETIM-5.0	EC000127
ETIM-6.0	EC000127
ETIM-7.0	EC000127

Anschluss

Massbild

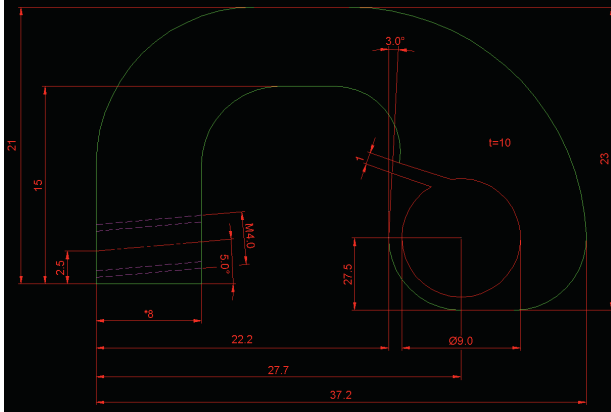

Einbau

Entsorgung



Einbau / Installation darf nur durch eine Elektrofachkraft erfolgen!



Sicherheitshinweise

Bitte vergewissern Sie sich vor Inbetriebnahme, dass alle ggf. in der Produktdokumentation aufgeführten Sicherheitshinweise beachtet wurden.

Bei direkter Auswirkung auf die Personensicherheit ist die Anwendung dieser Produkte untersagt.

LED-Lichtsysteme können sehr intensive Strahlung erzeugen, die bei unsachgemäßer Verwendung ggf. die Augen schädigen kann. Für Schäden, die durch unsachgemäßen Gebrauch oder Anschluss entstehen, kann der Hersteller nicht verantwortlich gemacht werden.