

AM000016

ZUBEHÖR • MONTAGE

Zubehör Magnetisch, Befestigungsschelle, Ø25mm 32lang, Spannweite 26,5-28,2mm, Durchmesser 25mm, Kunststoff, für Sensor 9rund, für Zylinder 25rund, Schraubbefestigung



MECHANISCHE EIGENSCHAFTEN

Befestigungsart	Schraubbefestigung
Breite	10 mm
Durchmesser	25 mm ... 25 mm
für Sensor	9rund
Höhe	40.5 mm
Länge	31.5 mm
Nenn Durchmesser	25 mm
Oberfläche	unbehandelt
Werkstoff	Kunststoff
Werkstoffgüte	Polyoxymethylen (POM)
Zur Befestigung an	Zylinder 25rund

SONSTIGE EIGENSCHAFTEN

Geeignet im Brandschutzbereich	-
--------------------------------	---

Weiteres

Verpackungsmaße	100mm x 10mm x 120mm
Versandgewicht	0.01kg
Warennummer	39269097

Klassifizierung

ipf Produktgruppe	900
eClass 8.0	27279202
eClass 9.0	27273701
eClass 9.1	27273701
ETIM-5.0	EC000127
ETIM-6.0	EC000127
ETIM-7.0	EC000127

Anschluss

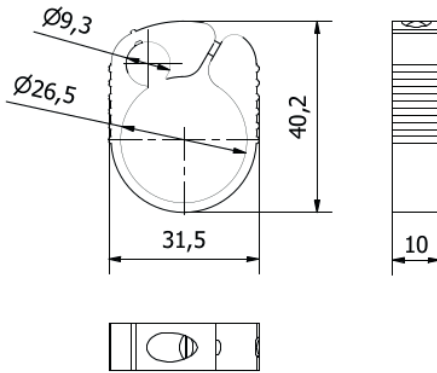
Massbild**Einbau**

Einbau / Installation darf nur durch eine Elektrofachkraft erfolgen!

Entsorgung**Sicherheitshinweise**

Bitte vergewissern Sie sich vor Inbetriebnahme, dass alle ggf. in der Produktdokumentation aufgeführten Sicherheitshinweise beachtet wurden.

Bei direkter Auswirkung auf die Personensicherheit ist die Anwendung dieser Produkte untersagt.

LED-Lichtsysteme können sehr intensive Strahlung erzeugen, die bei unsachgemäßer Verwendung ggf. die Augen schädigen kann. Für Schäden, die durch unsachgemäßen Gebrauch oder Anschluss entstehen, kann der Hersteller nicht verantwortlich gemacht werden.